

# Icon Beetles – sistem wireless pentru chitari

## Manual de utilizare

### Instructiuni de folosire



**BEETLES** series

- **BASS** – varianta pentru chitari bass
- **ELECTRIC** – varianta pentru chitari electrice
- **ACOUSTIC** – varianta pentru chitari acustice

#### **Note importante de siguranta:**

1. Va rugam cititi cu atentie instructiunile inainte de punerea in functiune a echipamentului
2. Pastrati aceste instructiuni pentru referinte viitoare
3. Va rugam cititi toate notitele de siguranta
4. Urmariti instructiunile producatorului
5. Nu utilizati aparatul in umiditate sau in apropierea apei
6. Curatati doar cu carpe uscate
7. Instalati doar tinanad cont de instructiunile producatorului
8. Nu instalati sau utilizati in apropierea surselor de caldura precum radiatoare, sobe etc sau alte aparatura precum amplificatoarele care produc caldura
9. Nu modificati poliaritatea conectorul cu pamantare
10. Protejati cablul de alimentare de calcarea cu piciorul sau de pungerea lui
11. Scoateti aparatul pet imp de furtuna sau pentru perioada lungi de neutilizare
12. Orice interventie de reparatie se va efectua de catre personal calificat. Reparatiile se vor efectua in orice caz cand echipamentul sufera defectiune

## **Introducere**

In urmatoarele pagini veti gasi o descriere a sistemului wireless ICON Beetles precum si o indrumare a punerii in functione.

## **Continutul pachetului**

Va rugam verificati ca urmatoarele elemente sa fie incluse in pachet:

- unitatea receptoare wireless
- unitatea de transmisie wireless
- adaptor de alimentare pentru receptor
- adaptor pentru conectorul transmitator
- Manual de utilizare

Caracteristici:

- sinteza PLL
- tehnologie true-diversity, care ofera un numar redus de dropouturi de radiofrecventa
- filtru SAW pentru o rezistenta sporita la interferente
- comutator de "mute" si "squelch"
- egalizator special pentru instrumentele diferite: chitara electrica, chitara bas, chitara acustica
- antene reglate pentru stabilitatea in receptionarea frecventelor radio
- carcasa compacta

## **Receptorul:**

1. Comutator de alimentare: apasati pentru a-l porni (conectorul nr. 9 trebuie sa fie conectata ca aparatul sa porneasca)
2. Comutatorul de volum: ajustati nivelul de la iesirea receiverului pentru amplificatorul de chitara

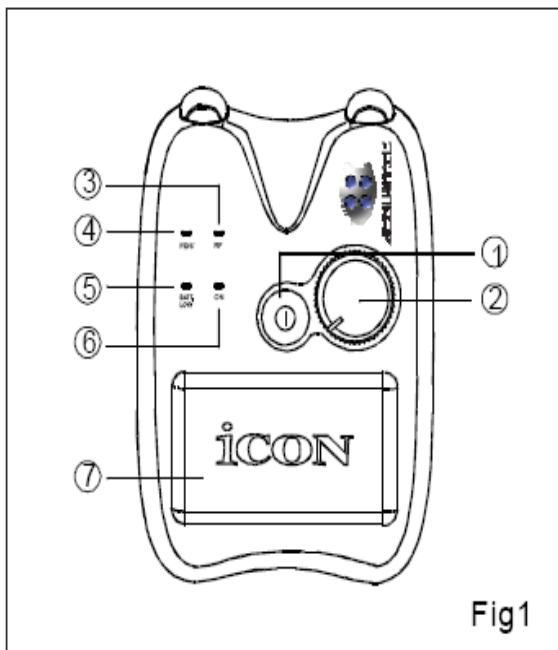

3. LED-ul de RF: acest led se aprinde daca receptioneaza semnal de la transmitator
4. LED pentru suprasemnal: acest LED se aprinde daca semnalul de iesire de la transmitator intra in distorsiune
5. LED pentru indicare descarcarii bateriei
6. LED pentru pornire: se aprinde daca receptorul este pornit
7. Compartimentul de baterii: apasati capacul compartimentului de baterii in directia sagetii pentru a-l deschide. Introduceti bateria de 9V in compartiment. Trebuie sa aveti grija ca polaritatea bateriei sa fie cea indicate de marcate. Conectarea nepotrivita poate cauza defectiunea receptorului si duce la pierderea garantiei echipamentului.

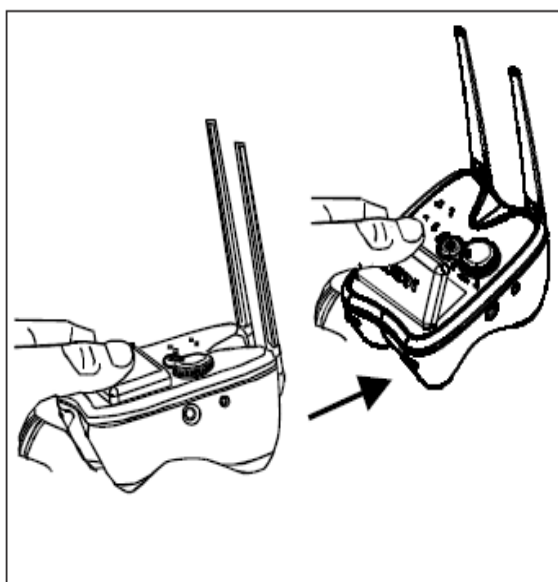

- Echipamentul poate fi alimentat si de adaptorul livrat.
8. Antene: trageti cele doua antene astfel incat sa fie pozitionate cat mai vertical posibil pentru o functionare optima.
  9. Jack de iesire: utilizati conectorul jack 1/4" de inalta impedanta nebalansata pentru a conecta receptorul la statia de amplificare al chitarii. Modul de conectare: varful este pozitiv, masa este portiunea posterioara.
  10. Controlul Squelch: Determina raza maxima al semnalului audio inainte fara dropout. In mod normal pastrati setarea initiala. La necesitate ajustati-l cu o surubelnita.
  11. Intrare de curent continuu: conectati adaptorul DC

### **Transmitatorul:**

1. Comutatorul de alimentare: porniti transmitatorul apasand butonul in directia sagetii

2. 15dB Pad: acest comutator reduce nivelului semnalului de iesire cu 15dB, daca instrumental folosit scoate un semnal prea puternic
3. conectorul transmitatorului: introduceti conectorul jack in chitara dvs in iesirea acestuia.  
Puteti ajusta unghiul mufei in functie de tipul chitarii folosite: 90 de grade pentru modelele de tip Gibson sau alte chitari care au conectorul de iesire montat pe latura chitarii; 120 de grade pentru chitarile de tip Fender Stratocaster sau alte chitari cu modul similar de montaj al mufei de iesire

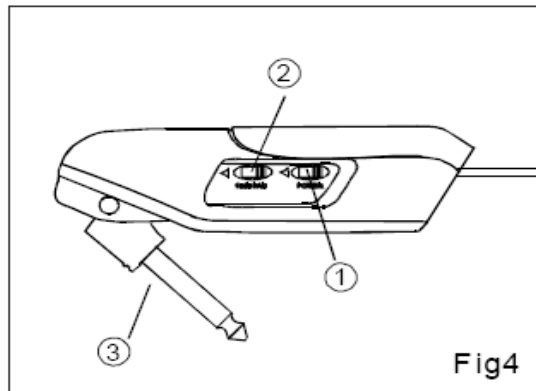

4. Compartimentul de baterie: sub capacul compartimentului se poate introduce o baterie alcalina de 1.5V (AA). . Trebuie sa aveti grija ca polaritatea bateriei sa fie cea indicate de marcaje.
5. Antena: antena este una flexibila

6. LED pentru indicarea statusului: LEDul se va sclipi o data la pornire, iar daca bateria se descarca acest LED ramane aprins.

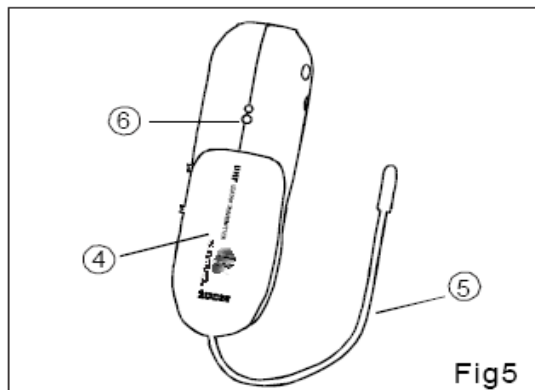

### **Punerea in functiune:**

1. Desfaceti pachetul
2. Verificati ca transmitatorul si receiverul sa aiba aceleasi frecventa de comunicare setata.
3. Introduceti o baterie standard de 9V sau conectati adaptorul de curent continuu in receiver.

4. Receiverul poate fi plasat pe podea, iar antenele se vor pozitiona vertical
  5. Asigurati-va ca receptorul si transmitatorul sunt oprite
  6. Bagati cablul amplificatorului de chitara (sau al mixerului) in iesirea receiverului (amplificatorul sau mixerul sa fie oprite inainte!)
  7. Potentiometrul de volum pe receiver sa fie la valoarea minima ajustata, apoi apasati butonul de pornire. LEDul indicator rosu trebuie sa se aprinda.
  8. Introduceti o baterie de 1.5V in compartimentul transmitatorului. Apoi porniti. LED-ul "on" trebuie sa se aprinda pentru un scurt moment.
  9. Verificati LED-ul "RF" de pe receiver, care trebuie sa arda in culoarea verde, insemnand ca receiverul receptioneaza semnal bun de la transmitator.
- Observatii: Pentru a ajusta unghiul jackului de pe transmitator urmariti pozele urmatoare: apasati butonul cu un deget, doar asa sa invartiti jackul in pozitia dorita. La atingerea unei pozitii predefinite (90 grade sau 120 grade) trebuie sa simtiti un "click".

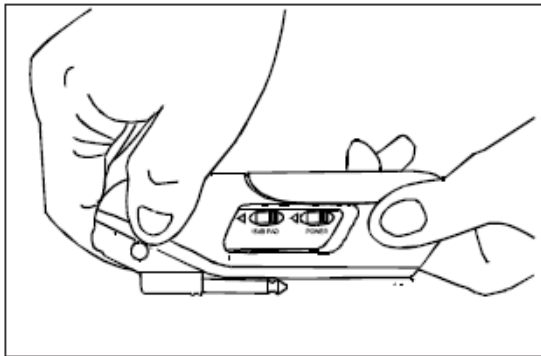

Diagram 1

10. Acuma este momentul ca nivelele semnalului sa fie ajustate. Porniti mixerul sau amplificatorul si setati-le la un volum minim.
11. Ajustati nivelului semnalului de iesire de pe chitara la maxim. Incepeti sa cantata la o intensitate normala. In acest timp verificati LED-ul de "RF" si "Peak" de pe receiver. Daca LED-ul de "peak" ramane aprins si in cazul unui volum mic setat comutati butonul de "15dB" de pe transmitator. Daca si astfel aveti "Peak" aprins, mai scadeti din volumul de iesire de pe chitara atata pana cand LEDul se stinge. Astfel veti putea pastra un semnal de buna calitate fara distorsiuni si la un raport de semnal/ zgomot superior.
12. La final reglati volumul amplificatorului sau mixerului dvs.

**Tabelul de frecvente pentru ICON Beetle:**

Varianta	Frecventa
E1	<b>863.125 MHz</b>
E2	<b>863.750 MHz</b>
E3	<b>864.250 MHz</b>
E4	<b>864.875 MHz</b>

**Specificatii:**

Receiver:

Tipul oscilatorului: PLL controlat

De-emphasis: 50 un/sec

Sensibilitate: >60dB la un semnal de 22dBuV pe intrare

THD: <1% (la 1kHz)

Raport semnal/zgomot: >90dB

Semnal de iesire audio: max +9dBV

Impedanta de iesire: 300Ohm ~ 2.5KOhm (balansat)

Consum de current: <65mA

Antene: dubla antenna de ¼ lungime de unda

Transmitator:

Putere de iesire RF: 3mW

Impedanta de intrare: 30KOhm

Raspuns in frecventa: 50Hz-15kHz (+/-3.5dB)

Consum: 60mA